

Flachstecker,
2,8 mm x 0,8 mm,
mit unsymmetrischer
Stahlüberfeder,
passend zu
Junior Power Timer

Ausdrückwerkzeug:
Best.-Nr. 968107-1

Produkt-Spezifikation:
106-18063

Verarbeitungs-Spezifikation:
114-18051

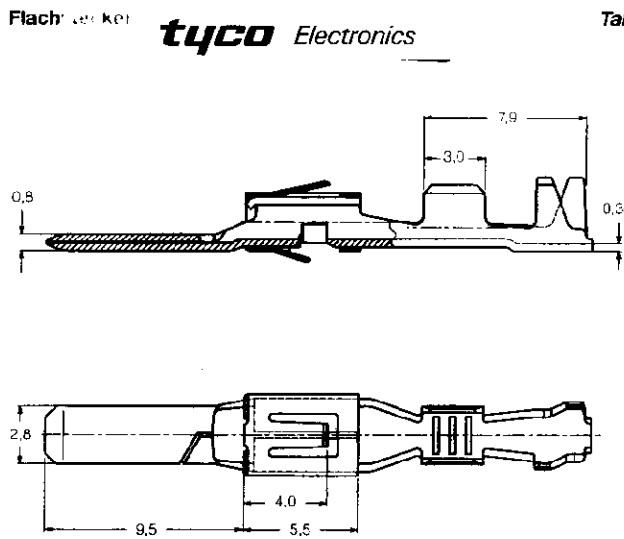

tyco Electronics

Tab,
2,8 mm x 0,8 mm,
with Asymmetric
Cantilever Steel Spring,
Mates with
Junior Power Timer

Extraction Tool:
Part No. 968107-1

Product Specification:
108-18063

Application Specification:
114-18051

Flachstecker

Tab

Leiterquer- schnittsbereich Wire Size Range (mm ²)	Isolierungsdurchmesser Insulation Diameter max. (mm)	Material und Oberfläche* Material and Finish*	Bestell-Nummern/Part Numbers				Anschlag- werkzeug Applicator
			Band- ausführung Strip Form	Packungs- einheit Packaging Unit	Einzel- ausführung Loose- Piece	Packungs- einheit Packaging Unit	
	FLR						
0,2-0,5	1,0-1,6	-1/-2	962882	4.500	963813	500	x-878609-x
0,5-1,0	1,4-2,3	-1/-2	962883	4.500	963814	500	x-878610-x
1,5-2,5	2,1-3,1	-1/-2	962884	3.500	963815	500	x-878611-x

Einzeldichtungs-System

Single Wire Sealing System

Leiterquer- schnittsbereich Wire Size Range (mm ²)	Isolierungsdurchmesser Insulation Diameter max. (mm)	Material und Oberfläche* Material and Finish*	Bestell-Nummern/Part Numbers				Anschlag- werkzeug Applicator
			Band- ausführung Strip Form	Packungs- einheit Packaging Unit	Einzel- ausführung Loose- Piece	Packungs- einheit Packaging Unit	
	FLR						
0,5-1,0	1,4-2,3	-1/-2	962880	2.500	963811	500	x-878610-x
1,5-2,5	2,1-3,1	-1/-2	962881	2.500	963812	500	x-878611-x

*** Material und Oberfläche:**

- 1 = CuSn, vorverzinkt
- 2 = CuFe, vorverzinkt

Weitere Oberflächen auf Anfrage.

*** Material and Finish:**

- 1 = CuSn, pre-tin plated
- 2 = CuFe, pre-tin plated

Additional Finishes on request.